



TIRA

INSTRUKCJA UŻYTKOWANIA



PL

BRITAX RÖMER Child Safety EMEA

www.britax-roemer.com | contact@britax.com

Treść

pl		8.1	Ogólne zasady konserwacji.....	19
		8.2	Czyszczenie hamulca.....	19
		8.3	Czyszczenie materiału i szelek.....	19
1	Bezpieczeństwo.....	3		
1.1	Instrukcja użytkowania.....	3		
1.2	Użytkowanie zgodnie z przeznaczeniem.....	3		
1.3	Niewłaściwe użytkowanie.....	3		
1.4	Wskazówki dotyczące bezpieczeństwa.....	3		
2	Przegląd produktu.....	5		
2.1	Zakres dostawy.....	5		
2.2	Wózek.....	6		
2.3	Akcesoria.....	6		
3	Konstrukcja.....	8		
3.1	Mocowanie przednich kół.....	8		
3.2	Mocowanie tylnych kół.....	8		
3.3	Rozkładanie wózka.....	8		
3.4	Mocowanie listwy zderzaka.....	9		
3.5	Mocowanie uchwytu na kubek.....	9		
4	Demontaż.....	10		
4.1	Demontaż przednich kół.....	10		
4.2	Demontaż tylnych kół.....	10		
4.3	Demontaż listwy zderzaka.....	10		
4.4	Demontaż uchwytu na kubek.....	11		
5	Procedura obsługi.....	12		
5.1	Obsługa hamulca.....	12		
5.2	Korzystanie z szelek.....	12		
5.3	Ustawienia.....	13		
5.4	Składanie wózka.....	14		
5.5	Korzystanie z pasa transportowego.....	15		
6	Zabezpieczenie dziecka.....	17		
7	Tryb fotelika nosidełka.....	18		
8	Pielęgnacja i konserwacja.....	19		

1 Bezpieczeństwo

1.1 Instrukcja użytkownika

IMPORTANT PRZED UŻYCIEM NALEŻY UWAŻNIE PRZECZYTAĆ INSTRUKCJĘ I ZACHOWAĆ JĄ POD KĄTEM EWENTUALNEGO WYKORZYSTANIA W PRZYSZŁOŚCI.

Nieprzestrzeganie jej może spowodować narażenie Twojego dziecka na niebezpieczeństwo. Wszystkie osoby, które korzystają z tego produktu i jego akcesoriów, powinny być zaznajomione ze sposobem ich obsługi nawet wówczas, jeśli zamierzają ich używać jedynie przez krótki czas. Należy również pamiętać, że nawet przestrzegając niniejszych instrukcji, nie można wyeliminować wszelkich ewentualnych zagrożeń. Zapewnienie dziecku bezpieczeństwa leży w zakresie odpowiedzialności użytkownika. W razie jakichkolwiek wątpliwości należy skontaktować się z punktem sprzedaży, w którym nabyto niniejszy produkt.

IMPORTANT

- Przed rozpoczęciem jego użytkowania z udziałem dziecka należy uważnie przeczytać instrukcję oraz zapoznać się ze sposobem działania zakupionego sprzętu.
- W przypadku powierzenia obsługi produktu osobom, które nie miały okazji go użytkować, na przykład dziadkom, należy koniecznie przeprowadzić odpowiedni instruktaż.
- Nieprzestrzeganie tych instrukcji może spowodować narażenie Twojego dziecka na niebezpieczeństwo.
- Nie wolno używać akcesoriów, które nie zostały dopuszczone przez firmę BRITAX RÖMER do stosowania wraz z tym produktem. Nieprzestrzeganie tego zakazu spowoduje unieważnienie gwarancji i grozi jego uszkodzeniem.
- Korzystając ze sprzętu, należy używać wyłącznie oryginalnych części zamiennych dostarczonych lub zalecanych przez firmę BRITAX RÖMER.

1.2 Użytkowanie zgodnie z przeznaczeniem

Niniejszy produkt został opracowany i wyprodukowany zgodnie z wymaganiami normy EN 1888-2:2018 + A1:2022.

⚠ OSTRZEŻENIE Jest odpowiedni dla dzieci od momentu ich urodzenia do osiągnięcia wagi 22 kg lub wieku 4 lat, zależnie od tego, co nastąpi wcześniej.

⚠ OSTRZEŻENIE Z produktu może korzystać tylko taka liczba dzieci (1), pod kątem której został on zaprojektowany.

1.3 Niewłaściwe użytkowanie

⚠ OSTRZEŻENIE

Ten produkt nie nadaje się do:

- stosowania jako alternatywa dla łóżka lub łóżeczka Nosidelfka, wózki dziecięce i wózki spacerowe mogą być wykorzystywane wyłącznie do transportu.
- przewożenia więcej niż jednego dziecka
- użytku komercyjnego.

⚠ OSTRZEŻENIE Ten produkt nie jest zabawką.

⚠ OSTRZEŻENIE Nie wolno umieszczać go ani jego akcesoriów w pobliżu źródeł otwartego ognia lub nieosłoniętego płomienia.

⚠ OSTRZEŻENIE Nie pozwalać dzieciom stawać na foteliku.

⚠ OSTRZEŻENIE Nie stawać ani nie siadać na podnóżku. Może on bowiem służyć wyłącznie jako podparcie dla nóg i stóp jednego (1) dziecka umieszczonego na foteliku.

⚠ OSTRZEŻENIE Z tego produktu nie można korzystać podczas biegania ani jazdy na łyżwach.

⚠ OSTRZEŻENIE Uchwyt na kubek nie nadaje się do transportu gorących napojów (np. kawy), nawet wówczas, jeśli zostały one umieszczone w zamkniętych lub osłoniętych pokrywką opakowaniach. Umieszczanie w uchwycie na kubek gorących napojów grozi ich rozlaniem, a w konsekwencji oparzeniami ciała użytkownika i dziecka.

⚠ OSTRZEŻENIE Nie wolno przeciągać uchwytu na kubek i kieszeni do przechowywania przedmiotów. Maksymalna wartość obciążenia uchwytu na kubek i kieszeni do przechowywania przedmiotów to każdorazowo 0,5 kg.

⚠ PRZESTROGA Maksymalny udźwig koszyka to 4,5 kg.

IMPORTANT Niektóre materiały podłogowe mają w swoim składzie substancje powodujące uwolnienie czarnego pigmentu z opon, co może spowodować odbarwienie podłogi. Należy zatem upewnić się, że opony nie spoczywają bezpośrednio na podłodze.

1.4 Wskazówki dotyczące bezpieczeństwa

⚠ OSTRZEŻENIE

- Po zatrzymaniu produktu należy zawsze zaciągać hamulce.
- Bezwzględnie unikać parkowania go na zboczach.
- Podczas korzystania z transportu publicznego należy upewnić się, że produkt bezpiecznie i stabilnie spoczywa na podłożu.
- Przebywając w bliskiej odległości od ruchu ulicznego lub pociągów bezwzględnie trzymać go za uchwyt. Przeciąg spowodowany przez pojazd może wprawić produkt w ruch pomimo zaciągniętego hamulca.
- Przed rozpoczęciem wchodzenia po schodach lub skorzystaniem ze schodów ruchomych należy wyjąć dziecko z produktu i złożyć sprzęt.
- Zachowywać wzmożoną ostrożność podczas poruszania się po krawężnikach, torach, żwirze, kostce brukowej itp.

⚠ OSTRZEŻENIE Nigdy nie pozostawiać dziecka bez opieki.

⚠ OSTRZEŻENIE Produkt może zawierać woreczek z osuszającym żelom krzemionkowym. Nie jest przeznaczony do spożycia i należy go wyrzucić.

⚠ OSTRZEŻENIE Przed przystąpieniem do obsługi produktu upewnić się, że zaciągnięto wszystkie blokady.

⚠ OSTRZEŻENIE Trzeba ponadto sprawdzić, czy zaciągnięto blokadę składania.

⚠ OSTRZEŻENIE Podczas transportu produktu uważać, aby przypadkowo nie otworzyć blokady składania.

⚠ OSTRZEŻENIE Podczas rozkładania i składania podwozia zachowywać szczególną ostrożność, aby nie przytrzasnąć siebie bądź innych osób.

⚠ OSTRZEŻENIE Pod żadnym pozorem nie składać produktu, gdy siedzi w nim dziecko.

⚠ OSTRZEŻENIE W celu wyeliminowania ryzyka obrażeń podczas rozkładania i składania tego produktu trzymać dziecko w bezpiecznej odległości od niego.

⚠ OSTRZEŻENIE Podczas dokonywania regulacji upewnić się, że nie może ono dosięgnąć ruchomych części.

⚠ OSTRZEŻENIE Każdorazowo zaciągać hamulec po zaparkowaniu produktu, przed umieszczeniem w nim dziecka i jego wyjęciem.

⚠ OSTRZEŻENIE Ewentualne obciążenia przymocowane do uchwytu i/lub tylnej części oparcia i/lub bocznych części produktu spowodują pogorszenie jego stabilności.

⚠ OSTRZEŻENIE Chronić dziecko przed silnym promieniowaniem słonecznym. Daszek nie gwarantuje pełnej ochrony przed niebezpiecznymi promieniami UV.

⚠ OSTRZEŻENIE Zawsze korzystać z systemu zabezpieczającego.

⚠ OSTRZEŻENIE Zawsze używać prawidłowo dopasowanych i wyregulowanych szelek.

⚠ OSTRZEŻENIE Zawsze używać pasa krokowego w połączeniu z pasem biodrowym.

⚠ OSTRZEŻENIE W razie zmiany pozycji siedzącej dziecka każdorazowo ponownie dopasowywać szelki.

⚠ OSTRZEŻENIE Przed przystąpieniem do korzystania z produktu upewnić się, że koła są trwale zamocowane i nie można ich ściągnąć z mocowania.

⚠ OSTRZEŻENIE Należy również wówczas sprawdzić, czy korpus wózka, fotelik lub elementy mocujące fotelik nosidełko są prawidłowo zablokowane.

⚠ OSTRZEŻENIE Używać tylko odpowiednich opakowań, które można wsunąć do samego dołu uchwytu na kubek. Ponad górną część uchwytu na kubek może wystawać nie więcej niż połowa opakowania.

⚠ OSTRZEŻENIE Przed złożeniem produktu zawsze wyjmować opakowania napojów z uchwytu na kubek, aby uniknąć zapadnięcia się podwozia i rozlania płynu.

⚠ OSTRZEŻENIE Zaniechanie regularnych przeglądów tego produktu i jego elementów pod kątem nienagannego stanu oraz prawidłowego działania powoduje zwiększone ryzyko obrażeń. Jeśli produkt uległ uszkodzeniu lub brakuje jakichkolwiek wchodzących w skład sprzętu części, zaprzestać jego użytkowania.

IMPORTANT Dzieci lub niemowlęta, które nie potrafią jeszcze siedzieć w pozycji pionowej (do około 6. miesiąca życia), należy przewozić wyłącznie w pozycji do spania z oparciem ułożonym całkowicie płasko. Zawsze przypinać dziecko do fotelika produktu pasami. W przypadku niemowląt w wieku poniżej 6. miesiąca życia pasy naramienne ustawiać w najniższej pozycji.

IMPORTANT Pomimo możliwości stosowania jako system podróżny z fotelikiem nosidełkiem używanym w połączeniu z podwoziem pojazd ten nie zastępuje jednak łóżeczka ani łóżka. Jeśli dziecko musi spać, należy umieścić je w odpowiednim wózku, łóżeczku lub łóżku.

W razie dodatkowych pytań dotyczących użytkowania produktu lub jego akcesoriów prosimy o kontakt.

2 Przegląd produktu

2.1 Zakres dostawy

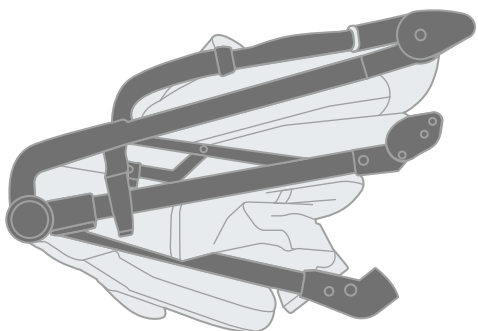

Wózek



Listwa zderzaka

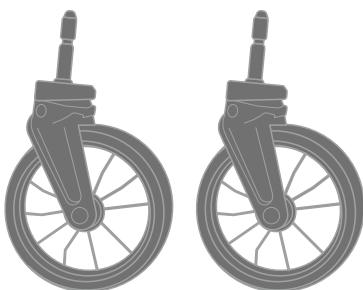

Przednie koła

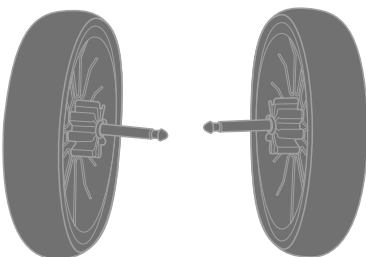

Tylne koła

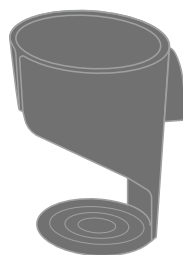

Uchwyt na kubek

2.2 Wózek

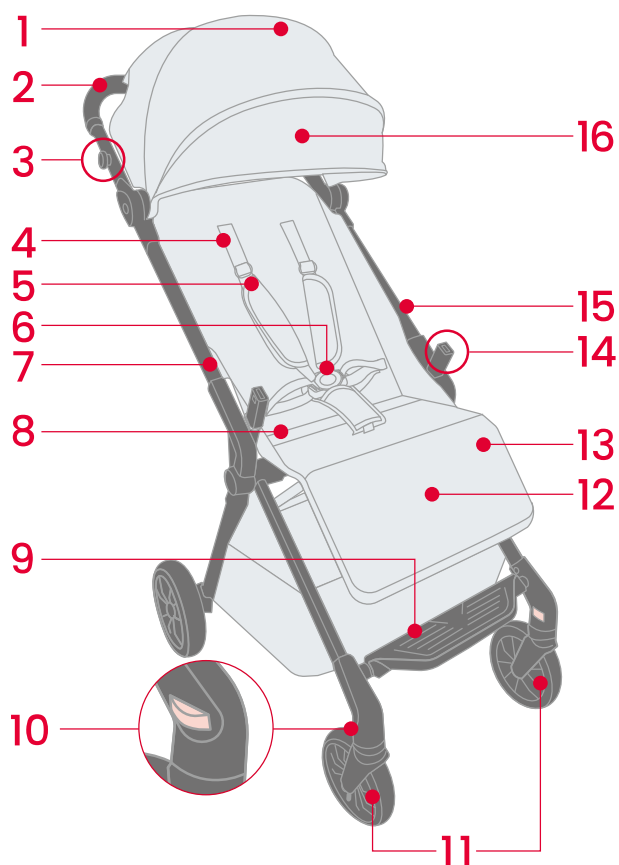

Widok z przodu

- | | |
|---|---|
| ① Daszek | ⑨ Podnózek |
| ② Uchwyt | ⑩ Przyciski zwalniające przednie koło (2) |
| ③ Sworzeń do montażu uchwytu na kubek | ⑪ Przednie koła (2) |
| ④ Szelki | ⑫ Podpora na nogi |
| ⑤ Nakładki na ramiona (2) | ⑬ Regulator podpory na nogi (2) |
| ⑥ Klamra | ⑭ Obudowy listwy zderzaka (2) |
| ⑦ Przycisk zwalniający adapter fotelika samochodowego dla niemowląt | ⑮ Uchwyty adaptera fotelika samochodowego dla niemowląt (2) |
| ⑧ Pas transportowy (pod materiałową klapką) | ⑯ Osłona przeciwsłoneczna |

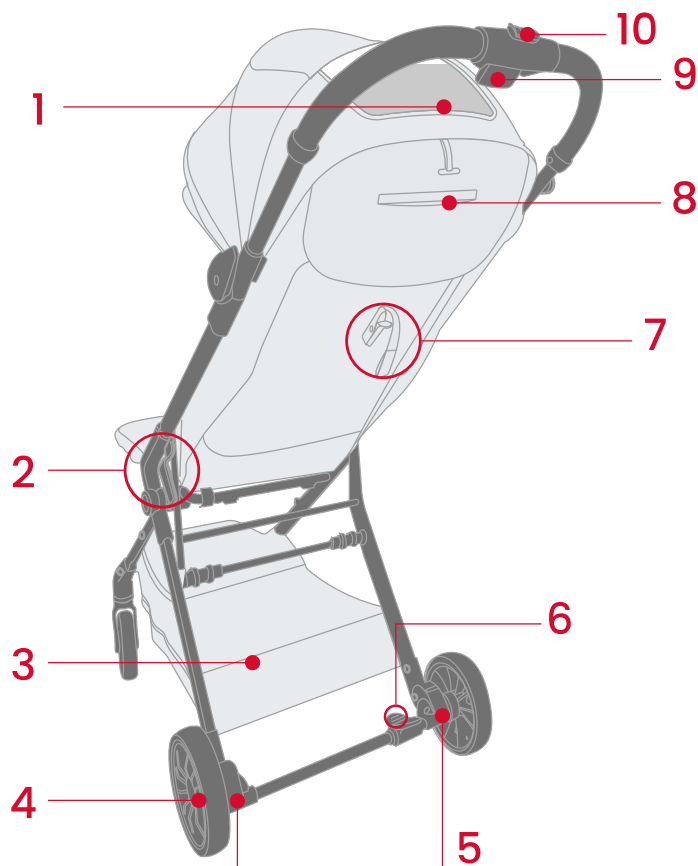

Widok od tyłu

- | | |
|--|---|
| ① Okienko wentylacyjne | ⑥ Hamulec |
| ② Blokada składania | ⑦ Regulator oparcia |
| ③ Koszyk na zakupy | ⑧ Kieszka do przechowywania przedmiotów |
| ④ Tylne koła (2) | ⑨ Przycisk składania |
| ⑤ Przyciski zwalniające tylne koło (2) | ⑩ Dźwignia składania |

2.3 Akcesoria

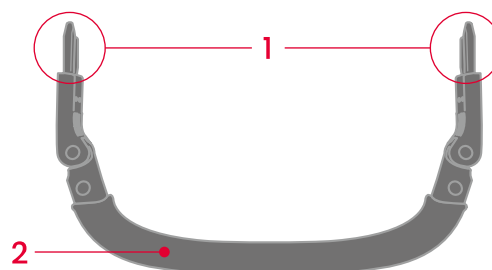

Listwa zderzaka

- | | |
|-----------------------|---------------------------------------|
| ① Sworznie do montażu | ② Listwa zderzaka listwy zderzaka (2) |
|-----------------------|---------------------------------------|

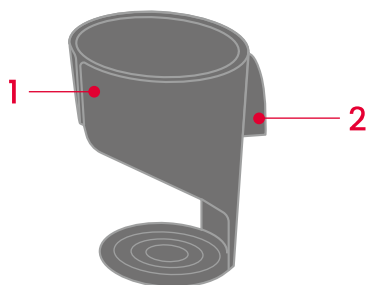

Uchwyt na kubek

① Uchwyt na kubek

② Wspornik uchwyty na kubek

3 Konstrukcja

3.1 Mocowanie przednich kół

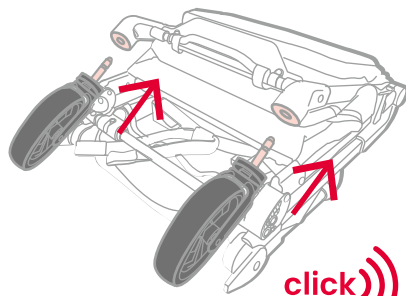

1. Wsunąć sworzeń do montażu przedniego koła w obudowę przedniego koła na podwoziu.
2. Mocno dociskać koło do czasu, aż zablokuje się na swoim miejscu i będzie słyszalne kliknięcie.
3. Nieznacznie pociągnąć koło, sprawdzając, czy jest bezpiecznie zablokowane.

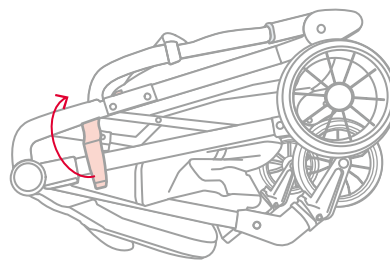

1. Podnoszenie blokady składania.

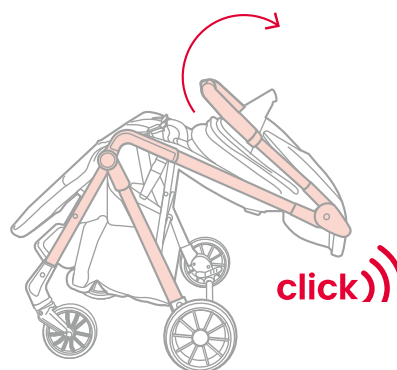

2. Podnosić uchwyt do czasu, aż podwozie zablokuje się w pozycji pionowej i będzie słyszalne kliknięcie.

3.2 Mocowanie tylnych kół

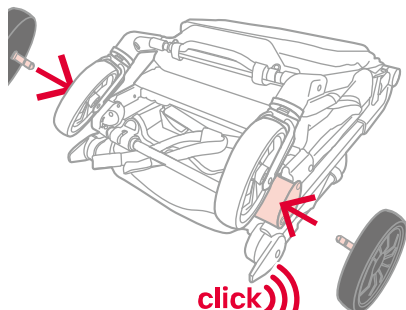

1. Włożyć każdy sworzeń do montażu tylnego koła w obudowę tylnego koła na podwoziu.
2. Mocno dociskać koło do czasu, aż zablokuje się na swoim miejscu i będzie słyszalne kliknięcie.
3. Nieznacznie pociągnąć koło, sprawdzając, czy jest bezpiecznie zablokowane.

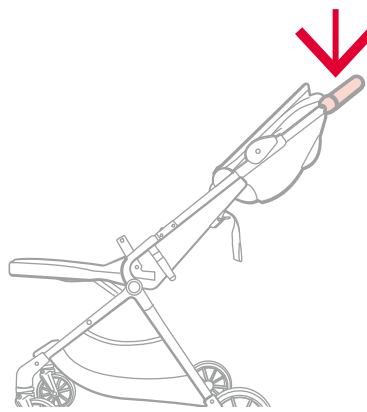

3. Po rozłożeniu podwozia nacisnąć uchwyt, aby upewnić się, że podwozie zostało zablokowane.

3.3 Rozkładanie wózka

⚠ OSTRZEŻENIE W celu wyeliminowania ryzyka obrażeń podczas rozkładania i składania tego produktu trzymać dziecko w bezpiecznej odległości od niego.

⚠ OSTRZEŻENIE Podczas rozkładania i składania podwozia zachowywać szczególną ostrożność, aby nie przytrzasnąć siebie bądź innych osób.

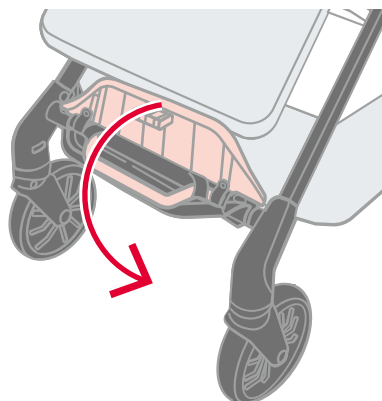

4. Odchyłać podnózek w dół do czasu, aż zablokuje się w odpowiedniej pozycji.
OSTRZEŻENIE! Nie stawać ani nie siadać na podnóżku. Może on bowiem służyć wyłącznie jako podparcie dla nóg i stóp jednego (1) dziecka umieszczonego na foteliku.

3.4 Mocowanie listwy zderzaka

▲ OSTRZEŻENIE Gdy dziecko siedzi w wózku, listwa zderzaka powinna być przez cały czas zamocowana.

▲ OSTRZEŻENIE Podczas montażu trzymać ręce i palce z dala od obudów listwy zderzaka.

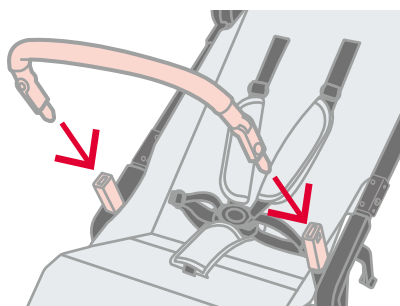

1. Wyrównać sworznie do montażu listwy zderzaka z obudowami listwy zderzaka.
2. Całkowicie wsuwać listwę zderzaka do obudów listwy zderzaka do czasu zablokowania na swoim miejscu.

3.5 Mocowanie uchwytu na kubek

▲ OSTRZEŻENIE Uchwyt na kubek nie nadaje się do transportu gorących napojów (np. kawy), nawet wówczas, jeśli zostały one umieszczone w zamkniętych lub osłoniętych pokrywką opakowaniach. Umieszczanie w uchwycie na kubek gorących napojów grozi ich rozlaniem, a w konsekwencji oparzeniami ciała użytkownika i dziecka.

▲ OSTRZEŻENIE Nie wolno przeciążać uchwytu na kubek. Maksymalna wartość obciążenia uchwytu na kubek to 0,5 kg.

▲ OSTRZEŻENIE Używać tylko odpowiednich opakowań, które można wsunąć do samego dołu uchwytu na kubek. Ponad górną część uchwytu na kubek może wystawać nie więcej niż połowa opakowania.

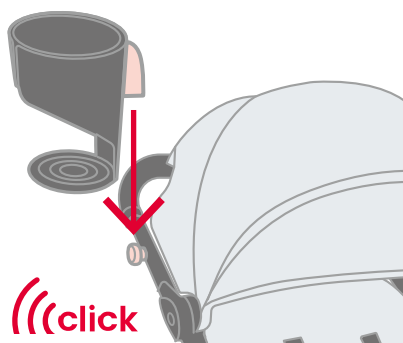

1. Przesuwać uchwyt na kubek w dół na sworznie do montażu uchwytu na kubek do czasu, aż się zablokuje i będzie słyszalne kliknięcie.

4 Demontaż

4.1 Demontaż przednich kół

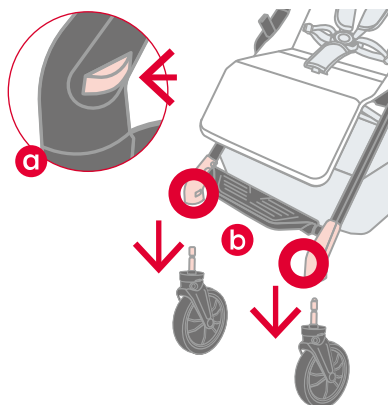

1. Nacisnąć przycisk zwalniający każde z przednich kół (a), jednocześnie wyciągając każde z kół z obudowy (b).

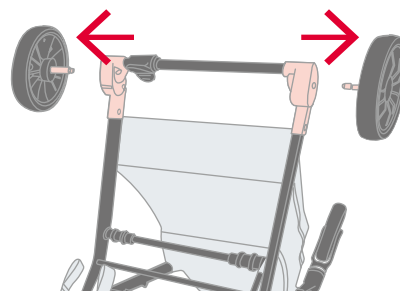

3. Wyciągnąć każde koło z obudowy koła.

4.2 Demontaż tylnych kół

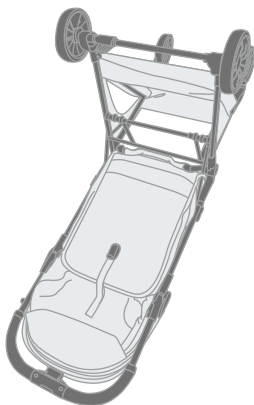

1. Umieścić wózek w pozycji do góry nogami.

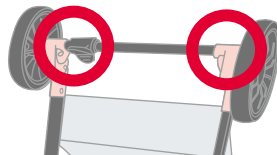
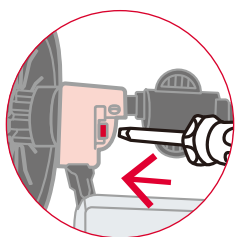

2. Wcisnąć przycisk zwalniający na obudowie każdego z tylnych kół za pomocą płaskiego śrubokręta.

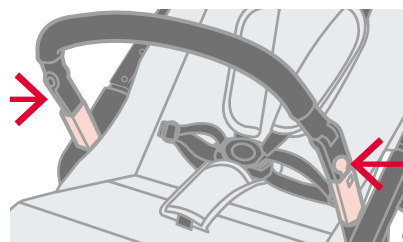

1. Nacisnąć i przytrzymać przyciski zwalniające po obu stronach listwy zderzaka.

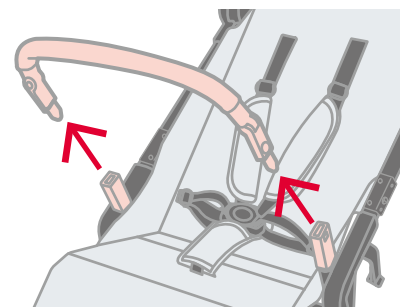

2. Wyciągnąć listwę zderzaka.

4.4 Demontaż uchwyty na kubek

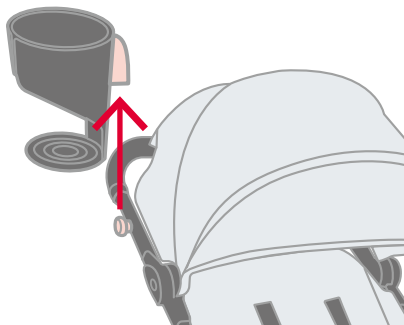

1. Wyciągnąć uchwyt na kubek ze sworznia do montażu uchwyty na kubek.

5 Procedura obsługi

IMPORTANT Przed przystąpieniem do korzystania z produktu oraz podczas jego obsługi przez cały czas upewniać się, że dłonie i stopy dziecka znajdują się w bezpiecznej odległości od kół.

⚠ OSTRZEŻENIE Podczas dokonywania regulacji upewnić się, że nie może ono osiągnąć ruchomych części.

5.1 Obsługa hamulca

⚠ OSTRZEŻENIE Każdorazowo zaciągać hamulec po zaparkowaniu produktu, przed umieszczeniem w nim dziecka i jego wyjęciem.

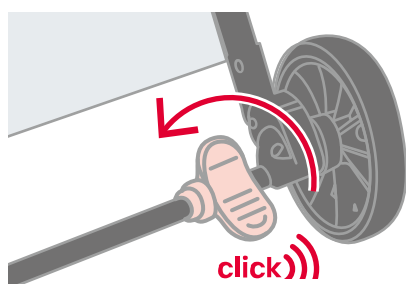

1. Aby zaciągnąć hamulec, należy naciskać przednią część pedału hamulca, aż zablokuje się on na swoim miejscu i będzie słyszalne kliknięcie.

WSKAZÓWKA

Po zaciągnięciu hamulca należy sprawdzić, czy jest prawidłowo ustawiony, próbując przetoczyć wózek do przodu i do tyłu. Jeśli wózek nie toczy się, oznacza to, iż hamulec został prawidłowo zaciągnięty.

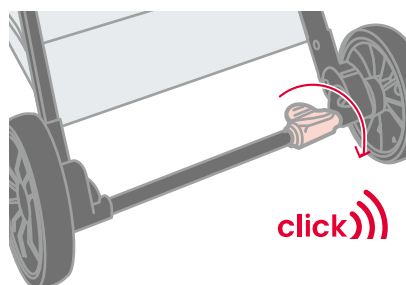

2. Aby zwolnić hamulec, podnosić go stopą, aż zostanie odblokowany i będzie słyszalne kliknięcie.

5.2 Korzystanie z szelek

⚠ OSTRZEŻENIE Z szelek należy korzystać przez cały okres użytkowania produktu.

⚠ OSTRZEŻENIE Zawsze używać prawidłowo dopasowanych i wyregulowanych szelek.

⚠ OSTRZEŻENIE W razie zmiany pozycji siedzącej dziecka każdorazowo ponownie dopasowywać szelki.

IMPORTANT Na czas pielęgnacji i konserwacji pasy naramienne i biodrowe można rozłączyć, lecz w celu zabezpieczenia dziecka na czas transportu należy z nich korzystać jednocześnie.

WSKAZÓWKA

Szelki powinny ściśle przylegać do ciała dziecka.

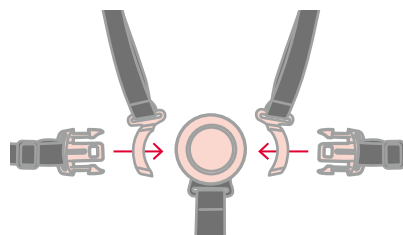

1. Dopasować języki pasów biodrowych do uchwyty pasów naramiennych i wsunąć je.

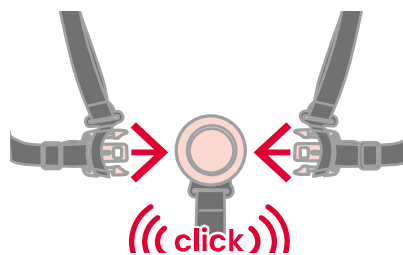

2. Wsuwać języki do zespołu klamry, aż zablokuje się we właściwej pozycji i będzie słyszalne kliknięcie.

5.3 Ustawienia

5.3.1 Regulacja szelek

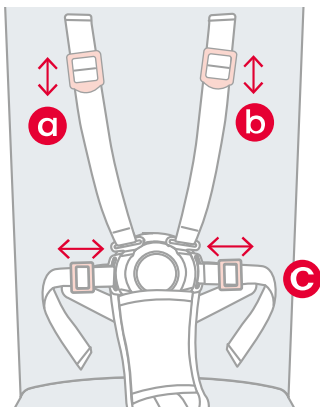

1. Przytrzymać pas naramienny.
2. Przesuwać regulatory ramion (a i b) w górę lub w dół do żądanej pozycji. Wyciągnąć pasek na ramię, aby go naprężyć, i wsunąć go, aby go poluzować.

WSKAZÓWKA

Pasy naramienne powinny znajdować się na wysokości ramion dziecka lub powyżej nich.

3. Zaciśnąć lub poluzować pas biodrowy (c), przesuwając regulator w lewo lub w prawo, aby uzyskać pożądane dopasowanie.

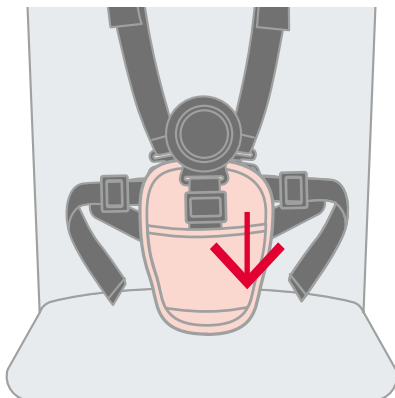

4. Aby odstąpić regulator pasa krokowego, popchnąć poduszkę brzuszną w dół.

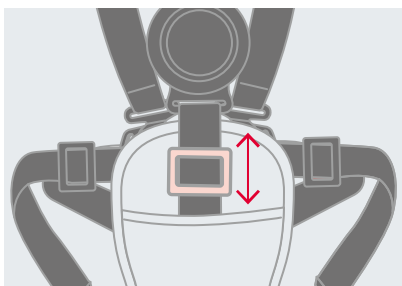

5. Zaciśnąć lub poluzować pas krokowy, przesuwając regulator w górę lub w dół, aby uzyskać pożądane dopasowanie.

5.3.2 Regulacja oparcia

Odchylenie oparcia

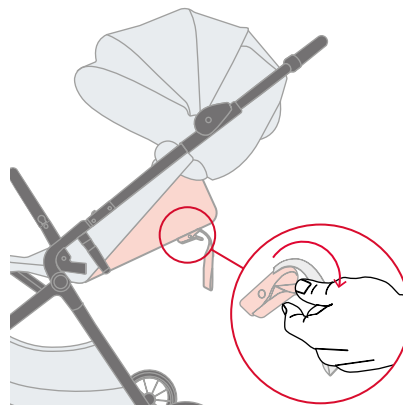

1. Pociągnąć regulator oparcia w dół, aby odchylić je do pożądanej pozycji.

Dostęp do wentylacji oparcia

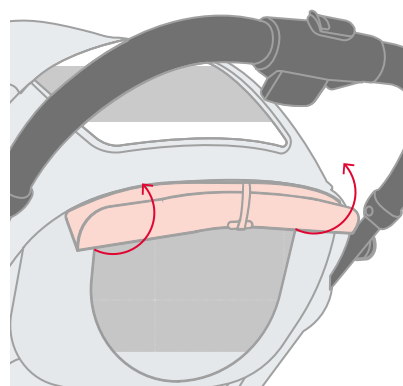

1. Złożyć kłapkę daszku i zabezpieczyć ją za pomocą przełącznika i elastycznego pasa.

Podnoszenie oparcia

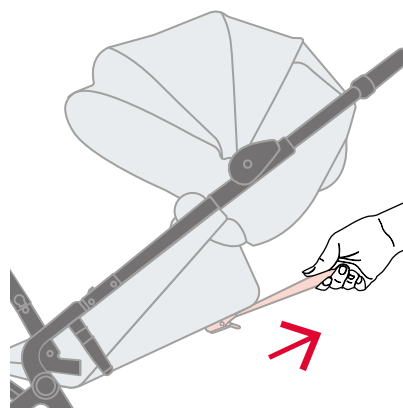

1. Pociągnąć pas w górę, aby podnieść oparcie do pożądanej pozycji.

5.3.3 Regulacja podpory na nogi

⚠ OSTRZEŻENIE Nie wolno pozwalać dzieciom stawać na foteliku lub podporze na nogi.

Opuszczanie podpory na nogi

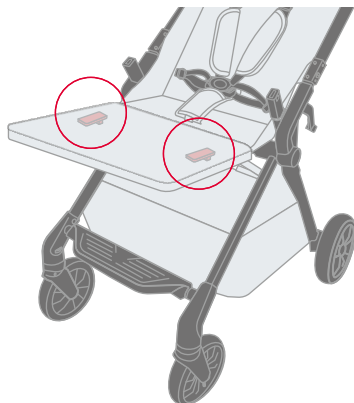

1. Umieścić regulatory podpory na nogi pod podporą na nogi.

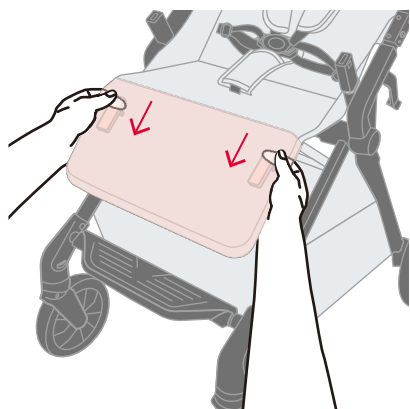

2. Aby opuścić podporę na nogi, równocześnie przesunąć oba regulatory podpory na nogi do przodu.

Podnoszenie podpory na nogi



1. Podnosić podporę na nogi do czasu, aż zablokuje się na swoim miejscu i będzie słyszalne kliknięcie.

5.3.4 Regulacja daszka

⚠ OSTRZEŻENIE Chronić dziecko przed silnym promieniowaniem słonecznym. Daszek nie gwarantuje pełnej ochrony przed niebezpiecznymi promieniami UV.

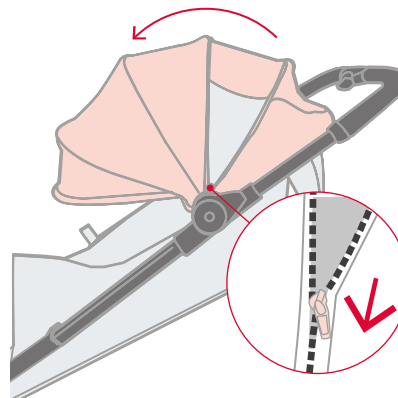

1. Aby rozłożyć daszek, rozsunąć zamek błyskawiczny.

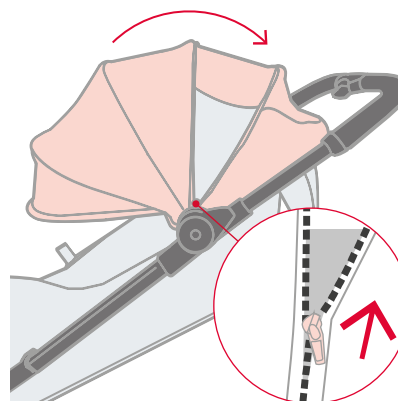

2. Aby schować daszek, zasunąć zamek błyskawiczny.

5.4 Składanie wózka

⚠ OSTRZEŻENIE W celu wyeliminowania ryzyka obrażeń podczas rozkładania i składania tego produktu trzymać dziecko w bezpiecznej odległości od niego.

⚠ OSTRZEŻENIE Podczas rozkładania i składania podwozia zachowywać szczególną ostrożność, aby nie przytrzasnąć siebie bądź innych osób.

⚠ OSTRZEŻENIE Pod żadnym pozorem nie składać produktu, gdy siedzi w nim dziecko.

IMPORTANT Przed złożeniem wózka należy zawsze wyjąć z niego dziecko i zaciągnąć hamulec.

IMPORTANT Przed złożeniem wózka wyjąć z uchwytu na kubek znajdujące się w nim opakowania.

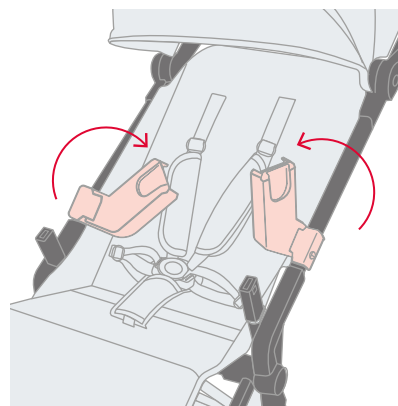

1. Jeśli przymocowane są sprzedawane osobno adaptory fotelika samochodowego dla niemowląt, przed złożeniem wózka należy je złożyć do wewnątrz.

WSKAZÓWKA

W celu włączenia blokady składania może być konieczne ściśnięcie podwozia.

WSKAZÓWKA

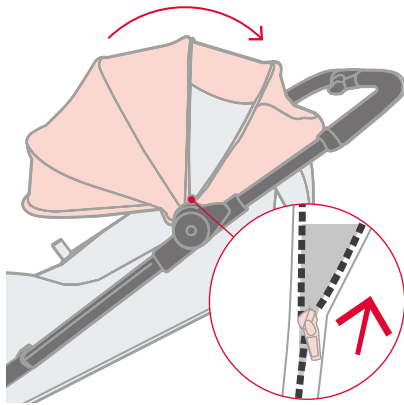

2. Aby schować daszek, zasunąć zamek błyskawiczny i złożyć go całkowicie do tyłu.

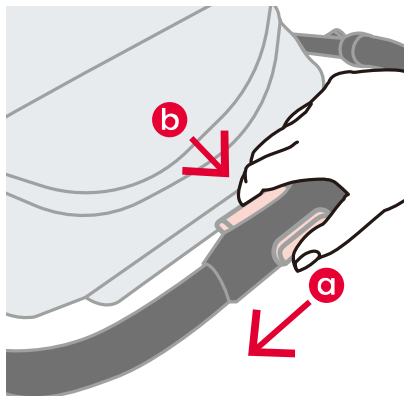

3. Przesunąć dźwignię składania (a), a następnie (b) nacisnąć przycisk składania znajdujący się na uchwycie.

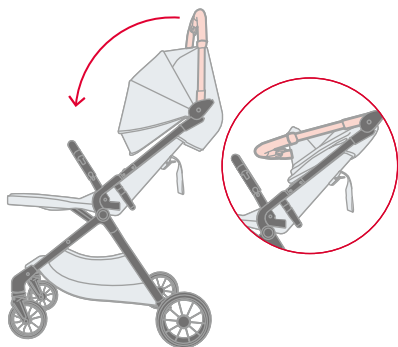

4. Złożyć uchwyt całkowicie do przodu.



5. Zwolnić uchwyt. Wózek będzie w dalszym ciągu się składał do czasu włączenia blokady składania, co jest sygnalizowane poprzez słyszalne kliknięcie.

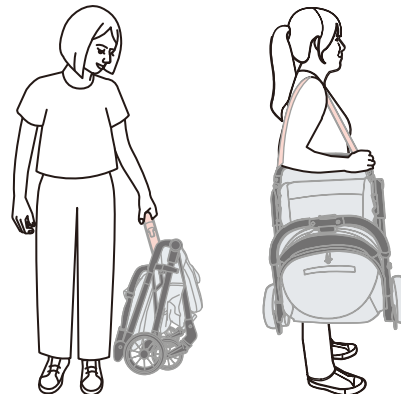

Listwa zderzaka może pełnić funkcję uchwytu do przenoszenia. Wózek można również transportować przy użyciu pasa transportowego.

5.5 Korzystanie z pasa transportowego

⚠ OSTRZEŻENIE Podczas transportu produktu uważać, aby przypadkowo nie otworzyć blokady składania.

IMPORTANT Przed użyciem pasa transportowego upewnić się, że szelki zostały odpięte.

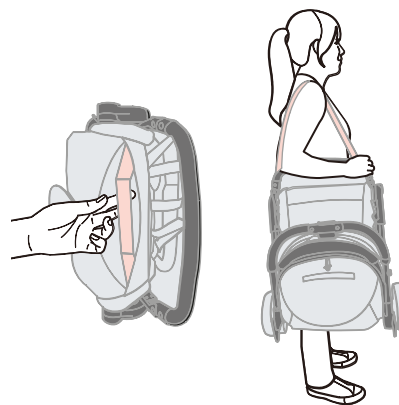

Pas transportowy jest zlokalizowany pod materiałową klapką na zagięciu fotelika i może posłużyć do transportu wózka.

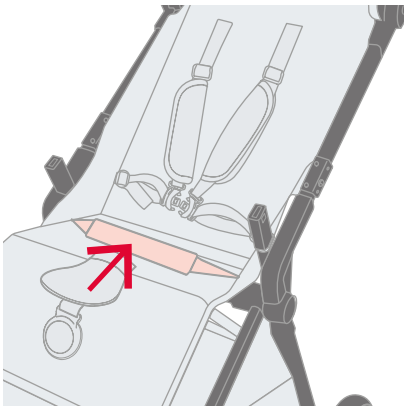

Po rozłożeniu wózka schować pas transportowy pod klapką.

6 Zabezpieczenie dziecka

WSKAZÓWKA

Upewnić się, że pasy nie są skręcone.

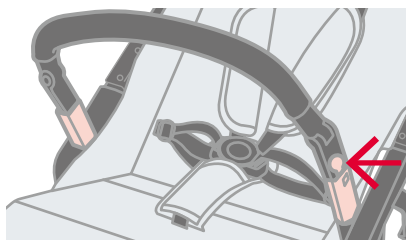

1. Naciśnąć i przytrzymać jeden przycisk zwalnający z jednej strony listwy zderzaka.

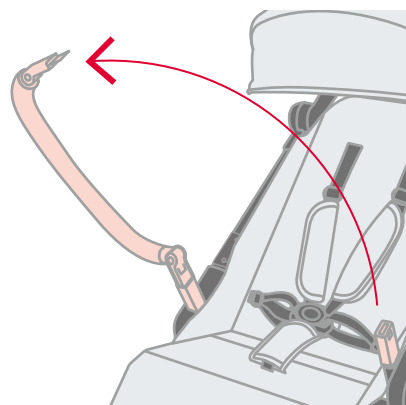

2. Wyciągnąć listwę zderzaka z jednej strony.

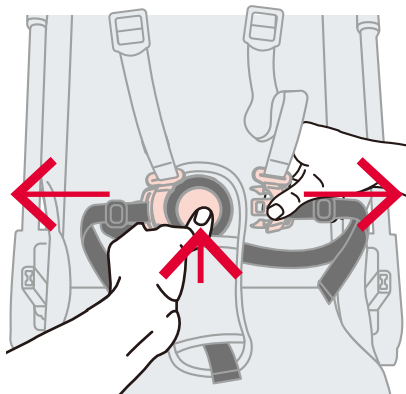

3. Odpiąć szelki, naciskając przycisk na środku klamry, jednocześnie odciągając dwa języczki od klamry.

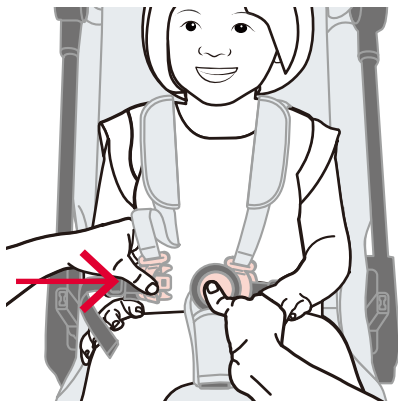

4. Zapiąć szelki, wkładając języczki pasów szelek do klamry.

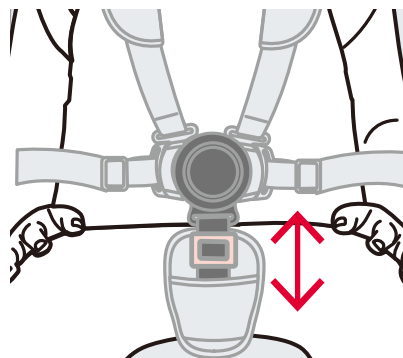

5. Wyregulować pas krokowy, przesuwając regulator pasa krokowego w górę, aby go wydłużyć, lub w dół, aby go skrócić.

WSKAZÓWKA

W celu zapewnienia ścisłego dopasowania długość pasa krokowego należy odpowiednio wyregulować.

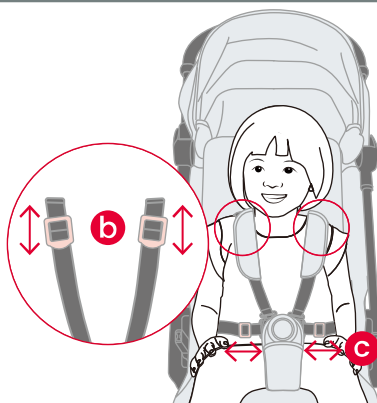

6. Wyregulować pasy naramienne, przesuwając regulator pasów naramiennych (b) w górę lub w dół.
7. Wyregulować pas biodrowy (c), przesuwając regulator pasa biodrowego w górę lub w dół.

WSKAZÓWKA

Pasy naramienne powinny znajdować się na wysokości ramion dziecka lub powyżej nich.

7 Tryb fotelika nosidełka

OSTRZEŻENIE

- Wszystkie foteliki nosidełka należy montować tyłem do kierunku jazdy.
- Gdy adaptory fotelika nosidełka nie są używane, powinny być zdjęte. Niezastosowanie się do tego zalecenia grozi obrażeniami.

IMPORTANT

- Adaptory fotelika nosidełka są sprzedawane osobno.
- Nie wszystkie foteliki nosidełka są kompatybilne z tym produktem. Informacje na temat kompatybilności fotelików nosidełek można znaleźć na naszej stronie internetowej.
- Gdy fotelik nosidełko jest używany wraz z tym produktem, należy zawsze zabezpieczać dziecko w odpowiedniej pozycji przy użyciu szelek.
- Dopóki dziecko nie będzie w stanie odpowiednio kontrolować ruchów głowy i szyi, należy koniecznie korzystać z fotela nosidełka.
- Przed montażem adapterów do fotela nosidełka należy zdemontować listwę zderzaka.

8 Pielęgnacja i konserwacja

8.1 Ogólne zasady konserwacji

IMPORTANT Przed każdym użyciem należy sprawdzić ten produkt i jego elementy pod kątem nienagannego stanu oraz prawidłowego działania.

- Regularnie sprawdzać wszystkie ważne części pod kątem uszkodzeń. Upewnić się, że elementy mechaniczne działają prawidłowo.
- Nie korzystać z produktu, jeśli jego części są wygięte, uległy zużyciu lub uszkodzeniu. Zlecić naprawę produktu w odpowiednim punkcie serwisowym lub skontaktować się z działem obsługi klienta firmy BRITAX RÖMER.
- Regularnie sprawdzać, czy wszystkie wkręty, nity, śruby i inne elementy mocujące są odpowiednio dokręcone.
- Nie aplikować na części produktu smaru ani oleju, lecz spryskiwać je sprayem na bazie silikonu.
- Aby zapobiec korozji, metalowe części, które miały kontakt z wodą należy wysuszyć.
- Nie składać produktu wówczas, gdy jest on wilgotny lub mokry. Przed rozpoczęciem jego przechowywania upewnić się, że jest on suchy.
- Aby zapobiec powstawaniu pleśni, przechowywać złożony produkt wyłącznie w dobrze wentylowanym miejscu.
- Nie używać materiałów ściernych, rozpuszczalników, silnych detergentów ani środków czyszczących wykorzystywanych w gospodarstwach domowych. Produkty te mogą spowodować zarysowanie, odbarwienie i osłabienie tworzyw sztucznych lub wywołać korozję na metalowych powierzchniach.
- Aby zapobiec uszkodzeniu części wykonanych z tworzywa sztucznego, produkt należy przechowywać z dala od źródeł wysokich temperatur.
- Trzeba również chronić go przed bezpośrednim działaniem promieni słonecznych, pod wpływem których materiały mogą wyblaknąć.
- Nie umieszczać na produkcie innych przedmiotów.

8.2 Czyszczenie hamulca

- Sprawdzić, czy hamulec działa prawidłowo i zablokować oba koła.
- Usunąć z jego powierzchni wszelkie zanieczyszczenia lub brud, które mogą uniemożliwiać pracę.

8.3 Czyszczenie materiału i szelek

- Produktu nie należy prać w pralce ani suszyć mechanicznie.
- Zabrudzone miejsca czyścić zimną wodą z dodatkiem łagodnego mydła. Usuwać nadmiar wody i mydła za pomocą czystej, suchej ściereczki lub ręcznika.
- Aby zapobiec kurczeniu się materiału, należy go suszyć na świeżym powietrzu.
- Nie prasować.

BRITAX RÖMER Kindersicherheit GmbH
Theodor-Heuss-Straße 9
89340 Leipheim
contact@britax.com
www.britax-roemer.com